

# MANUAL DE UTILIZARE

## 2-IN-1 BLENDER



SEVESHOP

# CUPRINS

Măsuri importante de siguranță .....	01
Parametrii produsului .....	02
Prezentarea produsului .....	03
Componente principale .....	04
Instrucțiuni de utilizare .....	05
Curățare și întreținere .....	06
Notă .....	06

## **MĂSURI IMPORTANTE DE SIGURANȚĂ**

CITIȚI TOATE INSTRUCȚIUNILE ÎNAINTE DE UTILIZAREA APARATULUI.

La utilizarea aparatelor electrice, trebuie respectate întotdeauna măsurile de siguranță de bază:



Pentru a evita electrocutarea, nu introduceți niciodată cablul, ștecherul sau baza de alimentare în apă sau în alte lichide.

Utilizați numai accesoriile recomandate sau comercializate de producător. Utilizarea pieselor neautorizate poate provoca incendii, electrocutări sau răni.

Deconectați întotdeauna aparatul de la priză atunci când nu este utilizat sau înainte de asamblare, dezasamblare ori curățare.

Nu trageți, nu răsuciți și nu folosiți necorespunzător cablul de alimentare.

Țineți cablul departe de suprafețe fierbinți și nu îl lăsați să atârne peste marginea meselor sau blaturilor.

Verificați periodic cablul și ștecherul pentru eventuale deteriorări. Nu utilizați aparatul dacă este deteriorat. Contactați serviciul de asistență.

Evitați contactul cu piesele aflate în mișcare.

Țineți mâinile și ustensilele departe de lame în timpul funcționării pentru a evita rănirea sau deteriorarea aparatului.

Nu funcționați motorul peste timpul recomandat. Dacă aparatul se supraîncălzește, scoateți-l din priză și lăsați-l să se răcească timp de 20 de minute.

Asigurați-vă că lama este fixată corect înainte de utilizare.

Nu lăsați niciodată aparatul nesupravegheat în timpul utilizării.

Este necesară o supraveghere atentă atunci când aparatul este utilizat de copii sau în apropierea acestora.

Nu utilizați aparatul în aer liber sau în medii umede.

Lamele sunt ascuțite. Manipulați cu grijă.

Verificați ca garnitura să fie poziționată corect înainte de fiecare utilizare.

Nu introduceți nicio componentă a aparatului în cuptorul cu microunde.

Nu mixați lichide carbogazoase sau fierbinți.

Nu utilizați aparatul cu recipientul gol.

## PARAMETRII PRODUSULUI

Model:	BL916-2-1200AB
Tensiune (SUA):	120 V
Tensiune (UE):	220–240 V
Putere nominală:	1200 W
Utilizare continuă:	Mixare ≤ 1 min, Măcinare ≤ 30 s
Capacitate:	37 oz / 1100 ml, 32 oz / 950 ml, 23 oz / 660 ml
Viteză:	până la 25.000 RPM
Dimensiuni:	262 × 157 × 365 mm
Greutate netă:	2,5 kg / 5,5 lb

## PREZENTAREA PRODUSULUI

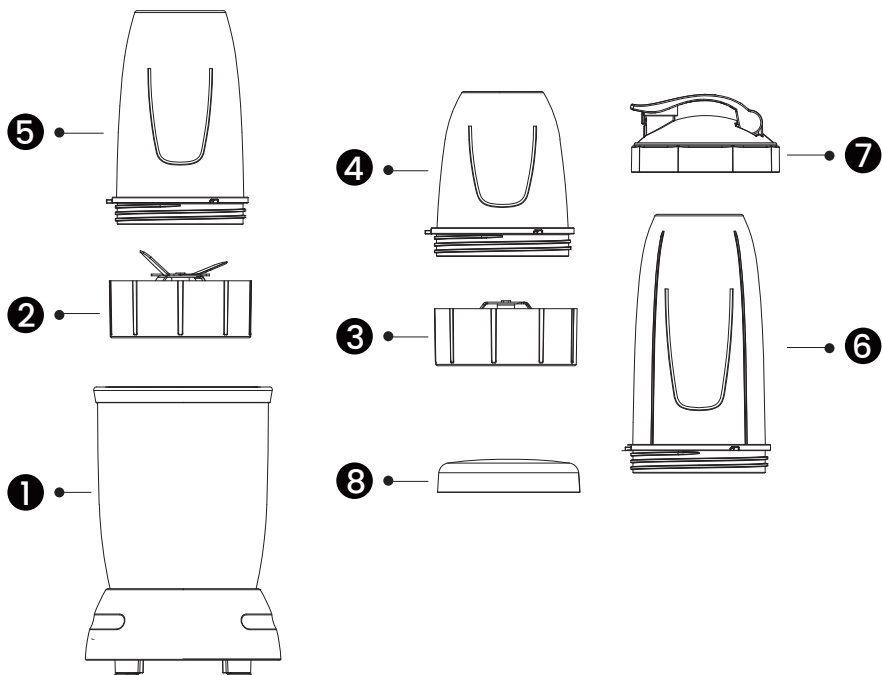

1 × Bază motor 1200 W

1 × Lamă cu 6 tăişuri

1 × Lamă cu 2 tăişuri

1 × Pahar 23 oz / 660 ml

1 × Pahar 32 oz / 950 ml

1 × Pahar 37 oz / 1100 ml

1 × Capac „To-Go” (pentru transport)

1 × Capac resigilabil

## COMPONENTE PRINCIPALE

<b>Bază motor</b>	Conține motorul și butoanele de control.
<b>Pahar de mixare</b>	Pentru lichide și ingrediente moi.
<b>Pahar pentru măcinare</b>	Pentru ingrediente uscate (ex.: condimente, cafea)
<b>Ansamblu lame</b>	Lame din oțel inoxidabil pentru mixare și măcinare.
<b>Capac</b>	Asigură utilizarea în siguranță (fixați întotdeauna înainte de utilizare).

## GHID DE CAPACITATE A PAHARELOR

Pentru o utilizare sigură și optimă, respectați nivelurile maxime recomandate pentru fiecare tip de pahar:

Pahar extra înalt

Capacitate totală: 1100 ml

Umplere maximă recomandată: 700 ml

Pahar înalt

Capacitate totală: 660 ml

Umplere maximă recomandată: 300 ml

Pahar scurt

Capacitate totală: 660 ml

Umplere maximă recomandată: 300 ml

**Notă:** Nu depășiți linia MAX recomandată pentru a preveni scurgerile sau deteriorarea aparatului în timpul mixării.

# INSTRUCȚIUNI DE UTILIZARE

## 1. Funcția de mixare (smoothie-uri, sucuri etc.)

Pregătirea ingredientelor:

Tăiați fructele și legumele în bucăți mici. Adăugați mai întâi lichidele (apă, lapte etc.), apoi ingredientele solide. Nu depășiți linia maximă de umplere.

Asamblare:

Atașați lama pe pahar și strângeți bine.

Așezați paharul pe baza motorului, aliniind săgețile.

Conectare la alimentare: introduceți ștecherul într-o priză de 120 V.

Mixare: apăsați și mențineți apăsat butonul de pornire. Nu depășiți 1 minut per ciclu.

Servire: scoateți aparatul din priză, rotiți paharul în sens invers acelor de ceasornic pentru a-l detașa și turnați conținutul.

## 2. Funcția de măcinare (cafea, condimente etc.)

Umpleți paharul de măcinare – nu depășiți 120 g.

Asamblare: montați lama de măcinare și fixați paharul pe bază.

Măcinare: utilizați funcția Pulse în intervale de 5–10 secunde, maximum 30 de secunde în total.

Curățare: scoateți aparatul din priză și demontați imediat după utilizare.



## **CURĂȚARE ȘI ÎNTREȚINERE**

După fiecare utilizare:

Scoateți blenderul din priză.

Clătiți paharele, capacele și lamele cu apă caldă și detergent.  
Folosiți o perie pentru reziduurile persistente.

Ștergeți baza motorului doar cu o lavetă umedă.

Nu o introduceți niciodată în apă.

În plus, aparatul pentru smoothie poate fi curățat în mașina de spălat vase, cu excepția bazei motorului (unitatea principală).

Curățare profundă: Pentru mirosuri sau pete, mixați un amestec de apă și bicarbonat de sodiu timp de 30 de secunde, apoi clătiți.

Depozitare: Păstrați aparatul uscat, cu capacul scos, pentru a preveni acumularea umezelii.

### **Notă:**

Nu mixați lichide fierbinți sau băuturi carbogazoase.

Există risc de arsuri sau spargerea recipientului.

Evitați mixarea uscată.

Adăugați întotdeauna lichid peste ingrediente.

Nu depășiți liniile MAX de umplere.

Supraumplerea poate provoca scurgeri sau suprasolicitarea motorului.

Nu porniți niciodată blenderul gol.

Acest lucru poate deteriora lamele și motorul.

Supravegheați copiii.

Țineți mâinile și ustensilele departe de lamele aflate în mișcare.

Evitați utilizarea continuă excesivă.

Timp maxim de mixare: 1 minut; măcinare: 30 de secunde.

Dacă motorul se supraîncălzește, lăsați-l să se răcească timp de 20 de minute.

Atenție la lame:

Lamele sunt extrem de ascuțite. Manipulați cu grijă în timpul curățării.

# CONTENTS

Important Safeguards.....	01
Product Parameters.....	02
Product Introduction.....	03
Main Parts.....	04
Operating Instructions.....	05
Cleaning and Maintenance.....	06
Note.....	06

# Important Safeguards

## **READ ALL INSTRUCTIONS BEFORE OPERATING YOUR APPLIANCE.**

When using electrical appliances, basic safety precautions should always be followed:

### **Caution:**

- To avoid electric shock, never immerse the cord, plug, or power base in water or other liquids.
- Use only attachments recommended or sold by the manufacturer. Using unauthorized parts may result in fire, electric shock, or injury.
- Always unplug the appliance when not in use, or before assembling, disassembling, or cleaning.
- Do not pull, twist, or misuse the power cord.
- Keep the power cord away from hot surfaces and do not let it hang over the edge of tables or counters.
- Regularly inspect the cord and plug for damage. Do not operate the appliance if damaged. Contact customer service.
- Avoid contact with moving parts.
- Keep hands and utensils away from the cutting blade during operation to avoid injury or damage.
- Never run the motor beyond the recommended time. If it overheats, unplug and allow it to cool for 20 minutes.
- Ensure the blade is securely attached before use.
- Never leave the appliance unattended while in use.
- Close supervision is required when used by or near children.
- Do not use outdoors or in wet environments.
- Blades are sharp. Handle with care.
- Check that the gasket is properly seated before each use.
- Do not use any part of the appliance in a microwave.
- Never blend carbonated or hot liquids.
- Do not operate the appliance with an empty container.

# Product Parameters

Parameter	Details
Model No	BL916-2-1200AB
Voltage (US)	120V
Voltage (EU)	220-240V
Rating Wattage	1200W
Continuous Use	Blend $\leq$ 1min, Grind $\leq$ 30S
Capacity	37oz /1100ml,32oz /950ml,23oz /660ml
Speed	Up to 25000RPM
Dimensions	262x157x365mm
Net Weight	2.5kg/5.51lb

# Product Introduction

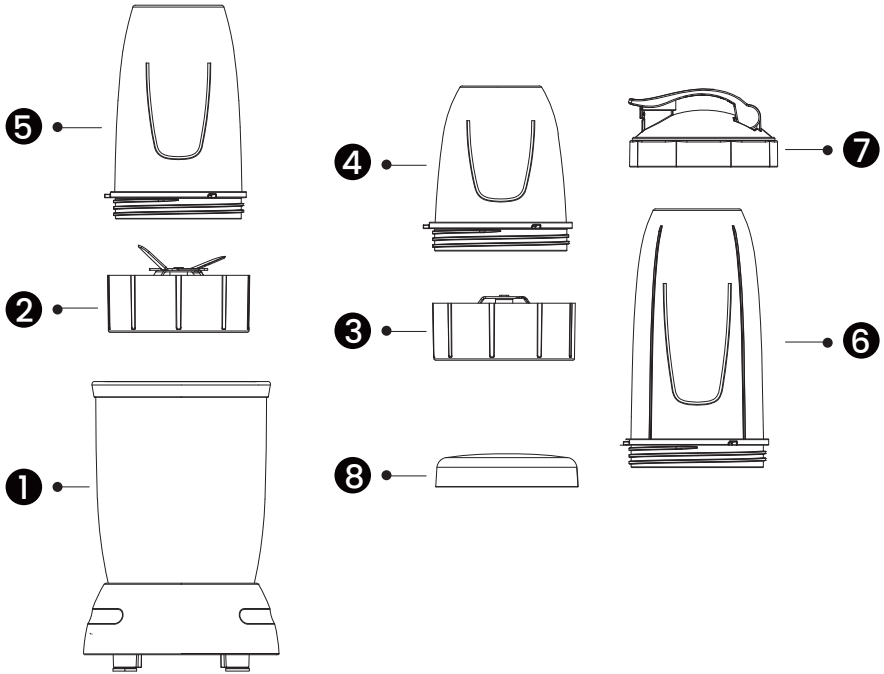

① 1\*1200W Motor Base

---

② 1\*6-Edge Blades

---

③ 1\*2-Edge Blades

---

④ 1\*23oz /660ml Cup

---

⑤ 1\*32oz /950ml Cup

---

⑥ 1\*37oz /1100ml Cup

---

⑦ 1\*To-Go Lid

---

⑧ 1\*Resealable Lid

---

# Main Parts

<b>Motor Base</b>	Houses the motor and control buttons.
<b>Blending Cup</b>	For liquids and soft ingredients.
<b>Grinding Cup</b>	For dry ingredients (e.g., spices, coffee).
<b>Blade Assembly</b>	Stainless steel blades for blending/grinding.
<b>Lid</b>	Ensures safe operation (always secure before use).

## Cup Capacity Guidelines

To ensure safe and optimal use, please refer to the following maximum filling for each cup size:

- **Extra Tall Cup**

Full Capacity: 1100 ml

Recommended Max Filling: 700 ml

- **Tall Cup**

Full Capacity: 660 ml

Recommended Max Filling: 300 ml

- **Short Cup**

Full Capacity: 660 ml

Recommended Max Filling: 300 ml

**Notice: Do not exceed the recommended MAX line to prevent overflow or damage during blending.**

# Operating Instructions

## 1. Blending Function (Smoothies, Juices, etc.)

Prepare Ingredients:

Cut fruits/vegetables into small pieces. Add liquid (water, milk, etc.) first, then solids. Do not exceed max fill line.

Assemble:

- ① Attach the blade to the cup and twist tightly.
- ② Place the cup onto the motor base, aligning the arrows. Twist clockwise to lock.
- ③ Power On: Plug into a 120V outlet.
- ④ Blend: Press and hold the power button. Do not exceed 1 minute per cycle.
- ⑤ Serve: Unplug, twist cup counter clockwise to remove, and pour.

## 2. Grinding Function (Coffee, Spices, etc.)

- ① Fill the Grinding Cup – Do not exceed 120g.
- ② Assemble: Attach the grinding blade and secure the cup to the base.
- ③ Grind: Pulse in 5–10 second intervals, max 30 seconds total.
- ④ Clean: Unplug and disassemble immediately after use.

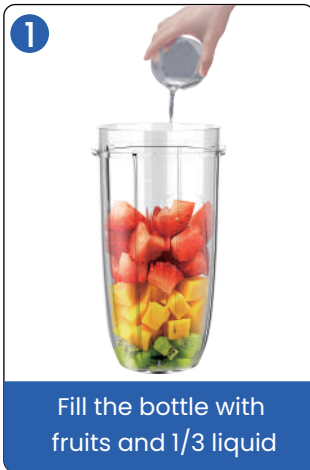

# Cleaning and Maintenance

## After Each Use:

- ① Unplug the blender.
- ② Rinse cups, lids, and blades with warm, soapy water. Use a brush for stubborn residue.
- ③ Wipe the motor base with a damp cloth only. Never submerge it. In addition, the smoothie maker can be easily cleaned in a dishwasher, except for the motor part (The Main Body).
- ④ Deep Cleaning: For odors/stains, blend a mixture of water and baking soda (30 seconds), then rinse.
- ⑤ Storage: Store dry with the lid off to prevent moisture buildup.

## Note:

- **Do not blend hot liquids or carbonated beverages**  
Risk of burns or container bursting.
- **Avoid dry blending**  
Always add liquid to ingredients.
- **Do not exceed max fill lines**  
Overfilling may cause leaks or motor strain.
- **Never run the blender empty**  
This can damage the blades and motor.
- **Supervise children**  
Keep hands and utensils away from moving blades.
- **Avoid continuous overuse**  
Max blending time: 1 minute; grinding: 30 seconds.  
Allow the motor to cool for 20 minutes if overheated.
- **Blade Caution**  
Blades are extremely sharp. Handle with care during cleaning.